

SAFETY INSTRUCTIONS

1. Read the instructions of this manual.
2. Keep these instructions in a safe place.
3. Heed all warnings.
4. Follow all instructions.
5. Please, respect your country safety regulations.
6. Don't use this device close to the water or high humidity places. Clean only with dry cloth.
7. Don't install near any heat sources such as radiators, heat registers, stoves, or other apparatus (including amplifiers) that produce heat. Make certain that the equipment is always installed so that is cooled and can't overheat.
8. Don't block any ventilation openings. Install in accordance with the manufacturer's instructions.
9. Protect the power cord from being walked on or pinched, particularly at plugs, convenience receptacles, and the point where they exit from the apparatus.
10. Only use attachments/accessories specified by AMS.
11. Unplug this device during lightning storms or when unused for long periods of time.
12. The technical service is required when the device has been damaged in any way, such as power supply cord or plug is damaged, liquid has been spilled or objects have fallen into the device, doesn't operate normally or has been dropped.
13. If you use an external adapter, to completely disconnect this apparatus from the AC mains, disconnect the power supply cord plug from the AC receptacle.
14. If you use an external adapter, the mains plug of the cord shall remain readily operable.
15. WARNING – to reduce the risk of fire or electric shock, don't expose this device to rain or humidity.
16. Don't expose this equipment to dripping or splashing and ensure that no objects filled with liquids, such as vases, are placed on the equipment.

OVERVIEW

AM MINI 5 is a compact mixer that incorporates 1 MIC / LINE input (with phantom power) + 2 stereo input. In addition, it includes USB interface and Bluetooth. Another interesting functionality is its behavior as a sound card, allowing mixing analog inputs with audio tracks from a PC.

MIC/LINE input have 2 tone and gain controls.

AM MINI 5 as well has connectivity for USB recording and headphones output.

It is suitable for a multitude of applications: podcast recording, events, party halls, DJ's, etc.

Technical data:

Analog Inputs	1x MIC/LINE (mono) – 2x LINE (Stereo)
Digital inputs	USB port + BT function
Phantom power	+48V MIC 1
Connections	Input 1, Combi XLR & Jack 1/4", Inputs 2/3, 4/5, RCA Outputs L-R, RCA: Minijack 3/8": Headphones Micro USB: Main supply USB A: MP3 Player/Recorder or Sound card function
Main Supply	5V DC (AC external power supply included)
Dimensions (WxHxD)	125x155x40 (mm)

Features:

- 5 channel mixer.
 - 1 mono input MIC/LINE (+48V phantom power).
 - 2 stereo input (LINE level).
- USB/Bluetooth interface.
- 2 tone control on Channel 1.
- Record function.
- USB connection for sound card purpose.
- Headphones connection.

FRONTAL VIEW

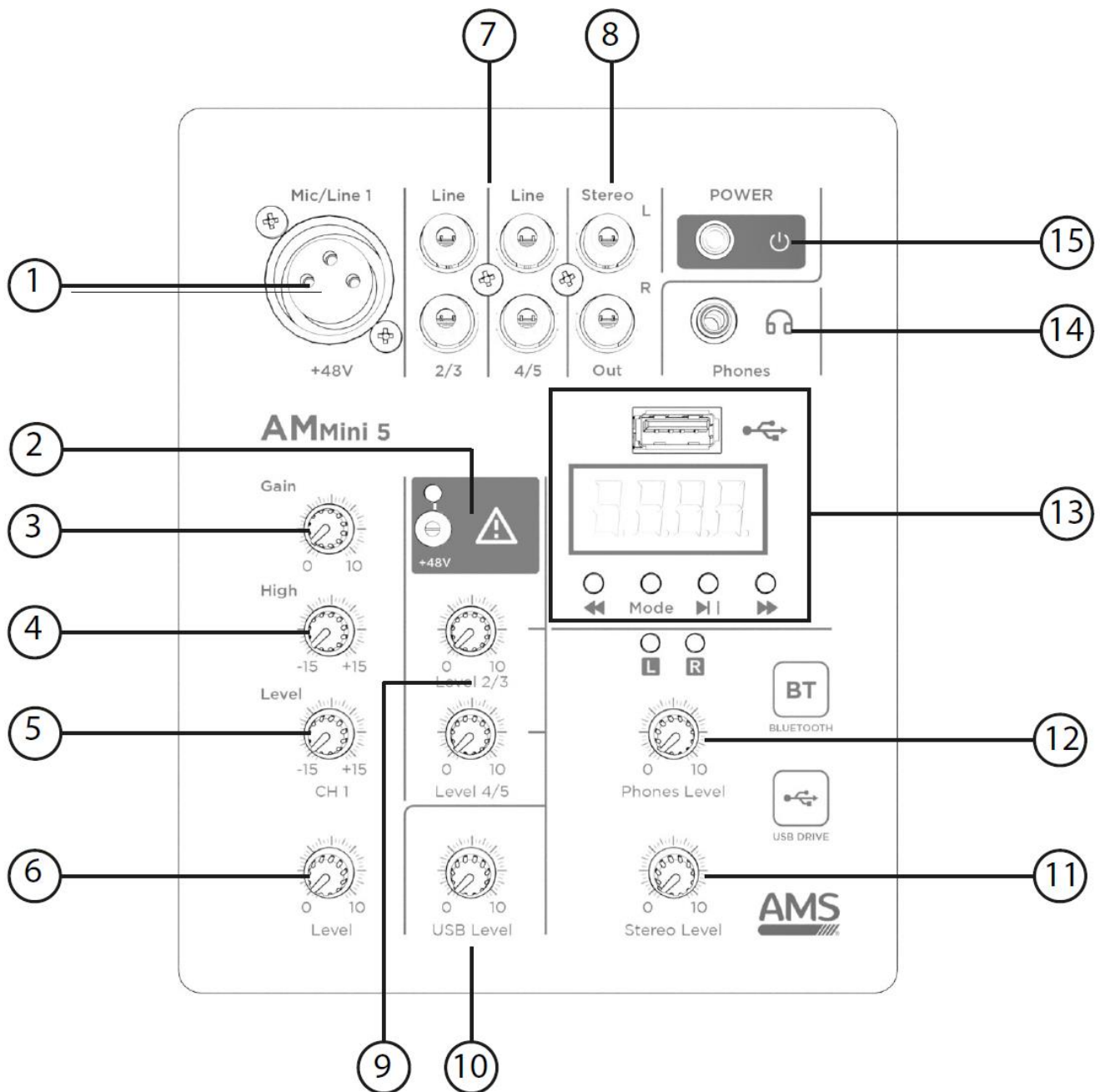

1. **MIC/LINE Input:** Combi connector for MIC/LINE (channel 1)
2. **+48V switch:** It allows to apply phantom power to input 1 in order to use condenser microphones.
+48V LED: It lights when the switch (2) is pressed.
3. **GAIN knob:** It allows to control the input gain.
4. **HIGH knob:** It allows to control the treble frequencies gain.
5. **LOW knob:** It allows to control the bass frequencies gain.
6. **CH1 VOLUME knob:** It allows to control the final gain of input 1.

7. **STEREO INPUTS:** RCA connectors for 2/3 and 4/5 stereo channels (LINE Level).
8. **MAIN LINE Output:** These RCA L & R connections send the main mix to an amplifier.
9. **CH 2/3 and 4/5 VOLUME knob:** These allows to control the final gain of inputs 2/3 and 4/5.
10. **USB VOLUME:** It allows to control USB/Bluetooth volume.
11. **STEREO Level:** It allows to control main mix volume.
12. **PHONES Level:** It allows to control monitor mix.
13. **USB/BT interface:** This interface includes a display with state and track information, buttons for PLAY-PAUSE/REW/FF and MODE selector.
USB slot: Insert a USB pendrive with audio tracks. Use the buttons |<<, >>| to navigate between them and press play when you find the desired track.
14. **PHONES output:** Connect a headphones to monitor the mix.
15. **POWER Switch:** Push down to switch on the mixer and push up to switch off the mixer.

INSTALLATION

CONVENTIONAL MIXER OPERATION

You can connect the external power supply or the USB cable to a PC. In both cases, this connection is ONLY FOR SUPPLY PURPOSES.

- USB MP3: Insert a USB pendrive with audio files in MP3 format and press the PLAY ">||" button, Use the buttons "|<<, >>|" to navigate between the audio tracks.
- Bluetooth: Press MODE button until you see "BLUE" in the display. Check in your smartphone the device name: MIX-MP3 BT and link it.
- REC Mode: Insert a USB pendrive, press Mode button until you see "REC", then push PLAY ">||" and counter the counter will start running indicating the seconds of recording. To end the recording, long press the PLAY button.

SOUND CARD OPERATION

- You can connect with a USB type A to type A cable to a PC. This connection WILL SUPPLY THE MIXER and ACT AS INTERFACE.

- It will appear "PC" in mixers's display.

You can select in the setup menu of your computer this mixer named "JieLi BR2" as an input device, output device or both, depending on the configuration you need.

please

TROUBLESHOOTING

This short guide is meant to help and try to solve simple problems. If they continue and the device cannot operate, please, don't try to repair it by yourself, return the device to your AMS dealer.

If a problem occurs, carry out the following steps in sequence until find the problem solved.

If the device does not operate:

- 1- Check the main supply connection.
- 2- Check the level control for each input source and the integrity of the audio signal.

Noises or Hum:

- 3- In Bluetooth mode, please note the distance between the emitter and the amplifier as well as the obstacles between them.
- 4- Reduce the output volume to eliminate the distortion or move the tone controls to the central position to avoid high levels.

INDICACIONES DE SEGURIDAD

1. Lea detenidamente las siguientes instrucciones.
2. Guarde en un lugar seco y seguro este manual.
3. Preste atención a todos los avisos.
4. Siga todas estas instrucciones.
5. Respete las instrucciones de seguridad de su país cuando instale este dispositivo.
6. No use este dispositivo cerca del agua o zonas altamente húmedas. A la hora de limpiarlo, utilice un paño seco.
7. No instale el dispositivo cerca de ninguna fuente de calor o fuego tales como calefactores, estufas o incluso amplificadores que produzcan calor. Asegúrese de que una vez instalado el dispositivo, esté en un lugar fresco y seco.
8. No obstruya ninguna de las salidas. Cuando instale el dispositivo hágalo tal y como lo indican estas instrucciones.
9. Proteja el cable de alimentación para no ser pisado o pinzado, especialmente en los conectores, tomas murales y el punto desde donde sale del aparato.
10. Únicamente utilice accesorios especificados por AMS.
11. Desenchufe el dispositivo si no va a ser utilizado durante largos periodos de tiempo.
12. El dispositivo será reparado por el servicio técnico oficial cuando esté dañado, el cable esté deteriorado o el conector estropeado, si el dispositivo ha sufrido contacto con líquidos o no opera correctamente.
13. Para desconectar totalmente la unidad de la red eléctrica principal, desconecte el cable de la propia red eléctrica.
14. Si utiliza un alimentador externo, debe poder conectarse y desconectarse de la red eléctrica de manera fácil.
15. **ATENCIÓN.** Para reducir el riesgo de fuego o shock eléctrico, no exponga este dispositivo a la lluvia o la humedad.
16. No exponga este equipo a líquidos, gotas, ni salpicaduras, así como evite su ubicación cerca de recipientes con líquidos.

DESCRIPCIÓN GENERAL

AM MINI 5 es un mezclador compacto que incorpora 1 entrada MIC/LINE (con alimentación phantom) + 2 entradas estéreo. Además, incluye interfaz USB y Bluetooth. Otra funcionalidad interesante es su comportamiento como tarjeta de sonido, permitiendo mezclar entradas analógicas con pistas de audio procedentes de un PC.

La entrada MIC/LINE disponen de 2 controles de tono y ganancia.

AM MINI 5 también dispone de conectividad para grabación USB y salida de auriculares.

Es adecuado para multitud de aplicaciones: grabación de podcasts, eventos, salas de fiesta, DJ's, etc.

Datos Técnicos:

Entradas analógicas	1x MIC/LINE (mono) - 2x LINE (estéreo)
Entradas digitales	Puerto USB + función BT
Alimentación fantasma	+48V MIC 1
Conexiones	Entrada 1, Combi XLR & Jack 1/4", Entradas 2/3, 4/5, RCA
Alimentación principal	Salidas L-R, RCA: Minijack 3/8": Auriculares
Dimensiones (AnxAlxPr)	Micro USB: Alimentación principal

Características:

- Mezclador de 5 canales.
 - 1 entrada mono MIC/LINE (alimentación phantom +48 V).
 - 2 entradas estéreo (nivel LINE).
- Interfaz USB/Bluetooth.
- 2 controles de tono en el canal 1.
- Función de grabación.
- Conexión USB para tarjeta de sonido.
- Conexión para auriculares.

VISTA FRONTAL

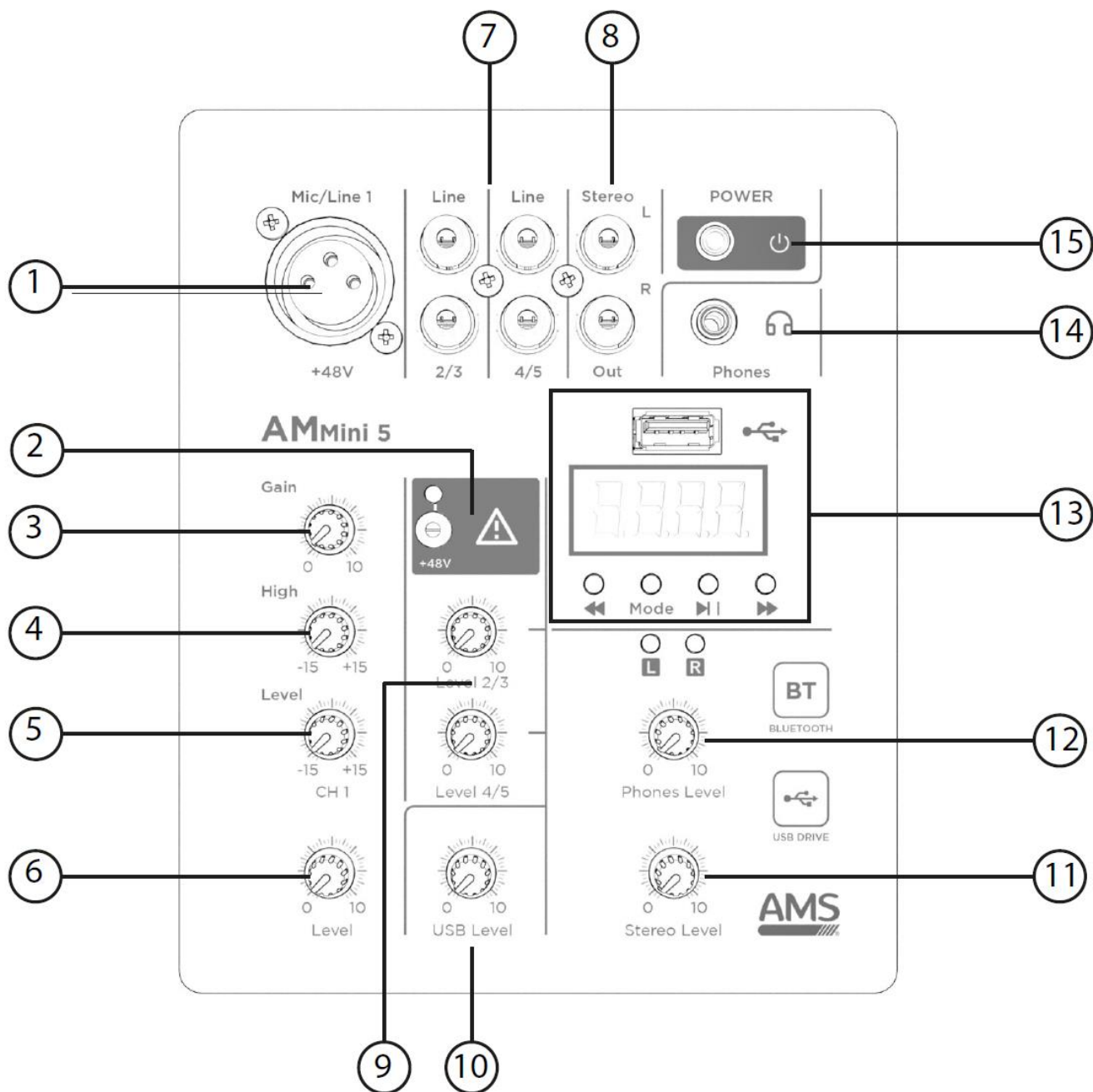

1. **Entrada MIC/LINE:** Conector combi para MIC/LINE (canal 1)
2. **Conmutador +48V:** Permite aplicar alimentación phantom a la entrada 1 para utilizar micrófonos de condensador.
LED +48V: Se enciende al pulsar el interruptor (2).
3. **Mando GAIN:** Permite controlar la ganancia de entrada.
4. **Mando HIGH:** Permite controlar la ganancia de las frecuencias agudas.
5. **Mando LOW:** Permite controlar la ganancia de las frecuencias graves.
6. **Mando CH1 VOLUME:** Permite controlar la ganancia final de la entrada 1.
7. **ENTRADAS ESTÉREO:** Conectores RCA para los canales estéreo 2/3 y 4/5 (Nivel LINE).
8. **Salida main line:** Esta conexión RCA L y R envía la mezcla principal a un amplificador.

9. **CH 2/3 and 4/5 VOLUME knob:** Permiten controlar la ganancia final de las entradas 2/3 y 4/5.
10. **VOLUMEN USB:** Permite controlar el volumen del USB/Bluetooth.
11. **Nivel ESTEREO:** Permite controlar el volumen de la mezcla principal.
12. **Nivel PHONES:** Permite controlar la mezcla de monitorización de los auriculares.
13. **Interfaz USB/BT:** Esta interfaz incluye una pantalla con información de estado y pista, botones para PLAY-PAUSE/REW/FF y selector MODE.
Ranura USB: Inserta un pendrive USB con pistas de audio. Utilice los botones |<>| para navegar entre ellas y presione play cuando encuentre la pista deseada.
14. **Salida PHONES:** Conecta unos auriculares para monitorizar la mezcla.
15. **Interruptor POWER:** Púselo hacia abajo para encender el mezclador y hacia arriba para apagarlo.

Funcionamiento BLUETOOTH : Presione el botón MODE (17) hasta que aparezca "BLUE" en la pantalla. Compruebe en su smartphone el nombre de dispositivo: TIMO-D40BT y enlázelo.

INSTALACION

FUNCIONAMIENTO CONVENCIONAL DEL MEZCLADOR

Puede conectar la fuente de alimentación externa o el cable USB a un PC. En ambos casos, esta conexión es SÓLO PARA PROPÓSITOS DE ALIMENTACIÓN.

- **USB MP3:** Inserte un pendrive USB con archivos de audio en formato MP3 y pulse el botón PLAY ">||", Utilice los botones "|<>|" para navegar entre las pistas de audio.
- **Bluetooth:** Pulse el botón MODE hasta que vea "BLUE" en la pantalla. Compruebe en su smartphone el nombre del dispositivo: MIX-MP3 BT y enlázelo.
- **Modo REC:** Inserte un pendrive USB, pulse el botón MODE hasta que vea "REC", a continuación pulse PLAY ">||" y el contador empezará a correr indicando los segundos de grabación. Para finalizar la grabación, pulse prolongadamente el botón PLAY.

FUNCIONAMIENTO DE LA TARJETA DE SONIDO

- Conecte con un cable USB tipo A a tipo A a un PC. Esta conexión ALIMENTARÁ EL MEZCLADOR y ACTUARÁ COMO INTERFAZ.
 - Aparecerá "PC" en la pantalla del mezclador.
- Puede seleccionar en el menú de configuración de su ordenador este mezclador llamado "JieLi BR2" como dispositivo de entrada, de salida o ambos, dependiendo de la configuración que necesite.

POSIBLES PROBLEMAS Y SOLUCIÓN

Esta breve guía pretende ayudar y tratar de resolver problemas simples. Si continúan y el dispositivo no puede funcionar, por favor, no intente repararlo solo, devuelva el dispositivo a su distribuidor AMS.

Si se produce un problema, realice los siguientes pasos en secuencia hasta que resuelva el problema.

Si el dispositivo no funciona:

1. Compruebe la conexión de alimentación principal.
2. Compruebe los controles de nivel de cada fuente de entrada y la integridad de señal de audio.

Ruidos o zumbidos:

3. En el modo Bluetooth, tenga en cuenta la distancia entre el emisor y el amplificador o los obstáculos entre ellos.
4. Reduzca el volumen de salida para eliminar la distorsión o mueva los controles de tono a la posición central para evitar niveles elevados.

AudioMusic **systems**

Av. Saler nº6 Poligono. Ind. L'Alteró. Silla 46460 VALENCIA-SPAIN

Tel: +34 963124088 Fax: +34963219645

www.audiomusic.es