

**WORK<sup>PRO</sup>** 



**XS 111 PRO**

**User Manual / Instrucciones de Usuario**



# XS 111 PRO



## PROFESSIONAL DYNAMIC MICROPHONE

### FEATURES:

Designed for professional vocal, studio recording and instrument It has an extremely smooth, tailored response for a warm, natural sound.

Die-cast metal handle and steel mesh can prevent cracking or distortion.

It features a hypercardioid polar pattern and a high-gain-before feedback.

Frequency response tailored for vocals, with brightened midrange and bass rolloff. Sensitive to fine sound details in all demanding environment.

### HOW TO USE:

1. For optimal signal-to-noise ratio, place the microphone as close as practical to the desired sound source.
2. For the best gain-before-feedback and isolation from undesired background noise, aim the microphone toward the sound source and away from undesired sound sources
3. For the purest reproduction of sound, use no more than one microphone per sound source and use the fewest number of microphones necessary for the application.
4. For maximum isolation, keep the distance between microphones at least three times the distance from each sound source to its microphone.
5. Work close to the microphone for extra bass response, this phenomenon is known as proximity effect and can be used to achieve a fuller sound. For instrument, proximity effect can be used change bass output without using tone controls
6. Placing the microphone too close to acoustically reflective (smooth, hard) surfaces will result in a poor frequency response and will increase the chances for feedback. To minimize this effect, place microphone as far as possible from acoustically reflective surfaces.
7. Do not cover any part of the grille with your hand, covering the grille alters the sound and distorts the polar pattern, increasing the chances for feedback

8. It is important to keep foreign particles out of the grille and the windscreen because they may alter frequency response of the microphone. The grille may be periodically cleaned using warm, soapy water, rinse with plain water and let it dry before replacing.

## **SPECIFICATIONS:**

Element	: Moving coil dynamic
Polar Pattern	: Uni-directional
Frequency Response	: 50Hz~14KHz
Sensitivity	: -52dB±3dB (0dB= 1V/Pa a 1KHz)
Output Impedance	: 600Ω±30%
Net Weight	: 297g

## **Frequency Response and Polar Pattern**

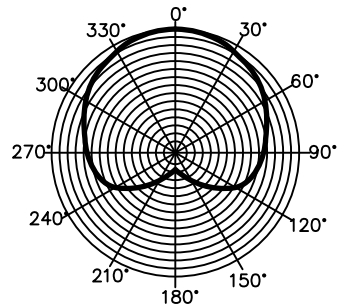
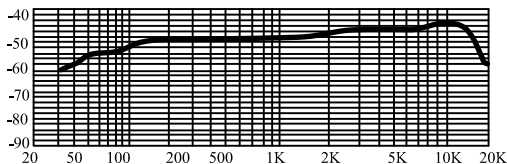

## MICROFONO DINAMICO PROFESIONAL

### **CARACTERISTICAS:**

Diseñado para voz profesional, grabaciones en estudio e instrumentos. Este micrófono dispone de una respuesta suave para un sonido natural.

Dispone de empuñadura metálica y rejilla de acero para prevenir distorsión. Incorpora una cápsula con patrón polar hipercardiode y alta ganancia ante realimentaciones.

La respuesta de frecuencia está diseñada para voz, con gran brillantes en los rangos medios. Sensible a finos detalles de sonido en cualquier ambiente.

### **FUNCIONAMIENTO:**

1. Para una óptima relación señal-ruido, sitúe el micrófono lo más cerca posible de la fuente de sonido.
2. Para una mayor ganancia ante realimentaciones y acoples y aislarlo de ruidos de fondo no deseados, sitúe el micrófono frente a la fuente de sonido y alejado de otras fuente de audio no deseadas.
3. Para una mayor pureza del sonido, no use más de un micrófono por fuente de audio, utilizando el menor número de micrófonos que se necesiten el la aplicación.
4. Para un aislamiento máximo, mantenga la distancia entre micrófonos en al menos, 3 veces la distancia entre el micro y la fuente de sonido.
5. Actúe cerca del micrófono para una respuesta extra grave, este fenómeno se conoce como efecto de proximidad y puede ser usado para conseguir un sonido completo. Para instrumentos, el efecto de proximidad puede ser usado para cambiar la salida de graves sin usar los controles de tono.
6. Situar el micrófono cerca de superficies acústicamente reflectivas puede crear una pobres respuesta de frecuencia e incrementar la posibilidad de acoples y realimentación.
7. No cubra ninguna parte de la rejilla con la mano, cubriendo la rejilla se altera el sonido y se distorsiona el patrón polar, incrementando la posibilidad de acoples y realimentación.

8. Es importante que no entren elementos en la rejilla de la cápsula ya que podrían alterar la respuesta de frecuencia del micrófono. La rejilla debe ser limpiada periódicamente usando agua jabonosa, aclarado con agua y dejarla secar antes de volver a colocar.

## ESPECIFICACIONES:

Elemento	: Bobina móvil mecánica
Patrón Polar	: Unidireccional
Respuesta de frecuencia	: 50Hz~14KHz
Sensibilidad	: -52dB±3dB (0dB= 1V/Pa a 1KHz)
Impedancia de salida	: 600Ω±30%
Peso Neto	: 297g

## Respuesta de Frecuencia y Patrón Polar

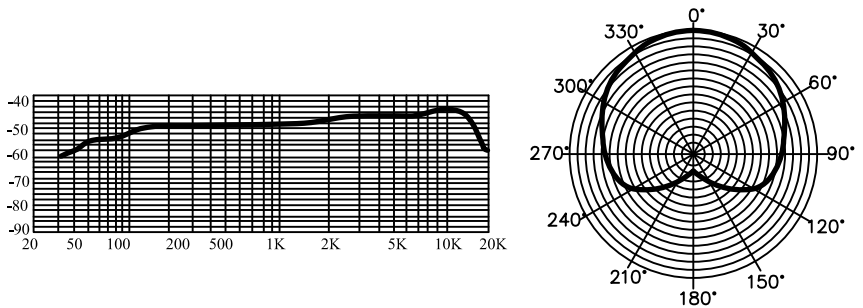





**EQUIPSON, S.A.**

Avda. El Saler, 14 - Pol. Ind. L'Alteró, 46460 - Silla (Valencia) Spain

Tel. +34 96 121 63 01 Fax + 34 96 120 02 42

[www.equipson.es](http://www.equipson.es)

[support@equipson.es](mailto:support@equipson.es)